

1:100

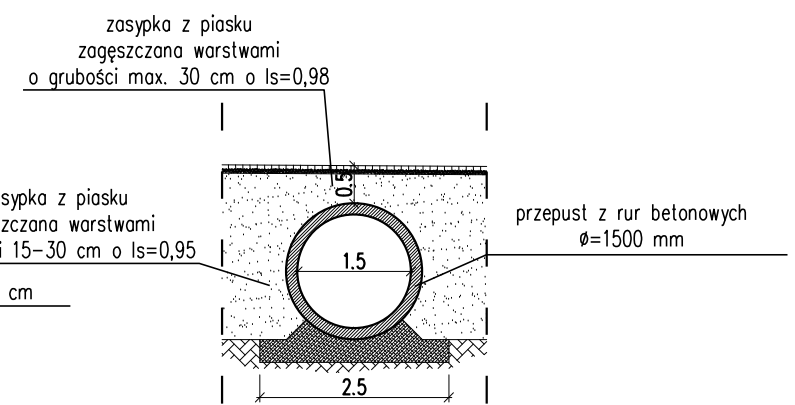
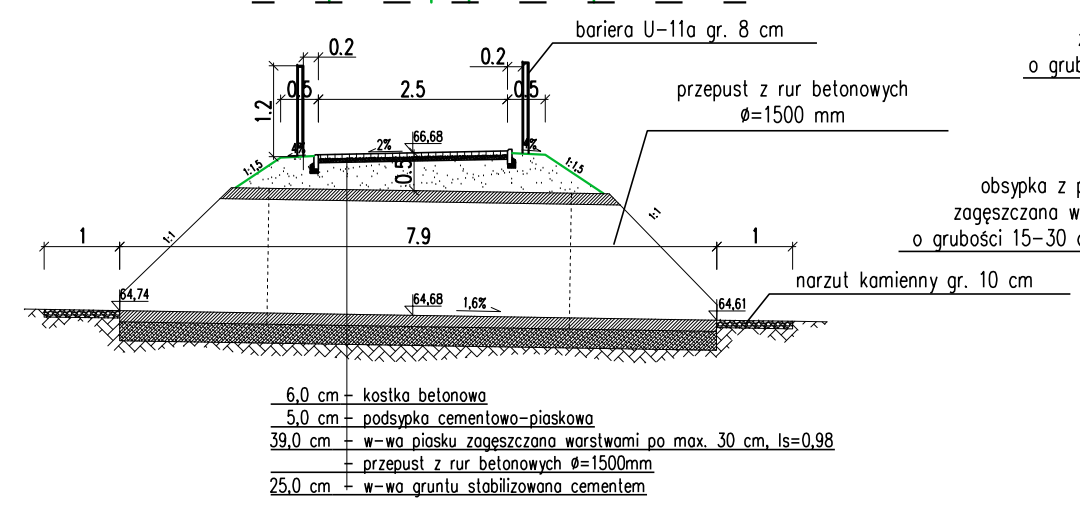
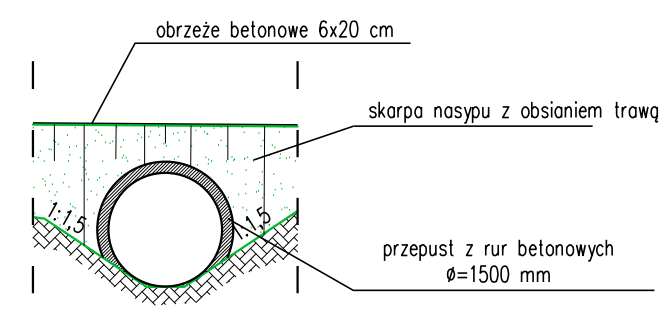
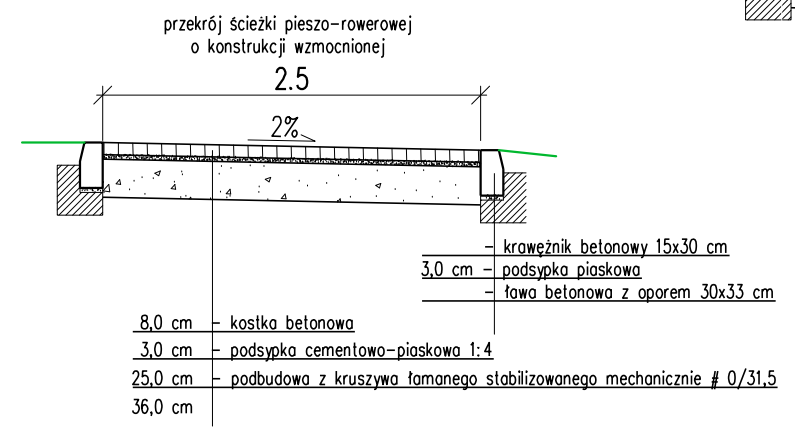
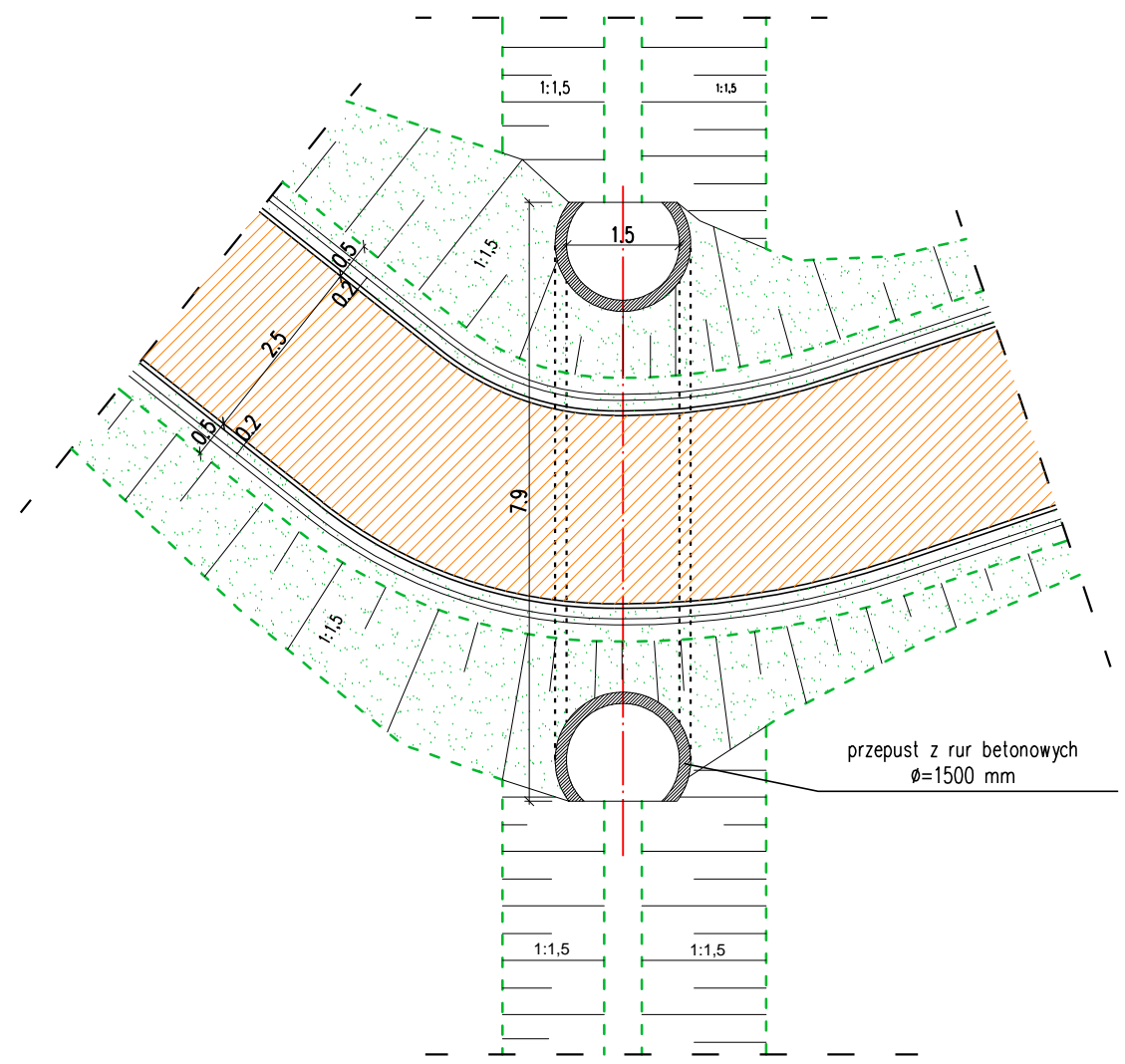

jednostka projektowa:

MBI BIURO INŻYNIERSKIE

MBI Biuro Inżynierskie Łukasz Mężydło
 ul. Hrubieszowska 43/3
 71-047 Szczecin
 tel. 609 787 629; e-mail: biuro.mbi@op.pl

inwestor:

Gmina Człopa
 ul. Strzelecka 2
 78-630 Człopa

inwestycja:

Zagospodarowanie turystyczne Gminy Człopa

temat / obiekt / część:

Budowa ścieżki pieszo-rowerowej z uwzględnieniem niezbędnych zjazdów na tereny przyległych posesji oraz przejść i przejazdów przez jezdnię oraz urządzeń i obiektów zapewniających bezpieczeństwo ruchu drogowego - w relacji Człopa - Dzwonowo

adres:

dz. nr 262, 263, 264, 265, 266, 267/1, 267/3, 268, 269/1, 271, 275/1, 275/2, 282 - Obręb ewidencyjny Człopa 105;
 dz. nr 92/3, 293/3, 30/2, 32/3, 32/2, 33, 34, 35, 36/1, 37/1, 38/1, 39/1, 39/2, 98, 8400, 8295/1 - Obręb ewidencyjny Dzwonowo, gm. Człopa

branża:	faza:	miejsce / data:
DROGOWA	PROJEKT BUDOWLANY	SZCZECIN 10.2012
autor/projektant/opracował:	imię i nazwisko / uprawnienia / specjalność:	podpis:
PROJEKTANT:	mgr inż. Łukasz Mężydło upr. nr ZAP/0189/PWOD/09 w spec. drogowej	
SPRAWDZAJĄCY:	mgr inż. Konrad Leszko upr. nr ZAP/0194/POOD/09 w spec. drogowej	

treść rysunku:

Przekroje normalne

skala:	nr projektu:	nr rysunku:
1:50, 1:100	07 - 2012	05